

光軸調整

- イラストは車両左側を説明しています。右側も同様に作業してください。

〈知識 点検前の確認項目〉

- 点検場所が平坦であること。
- タイヤの空気圧が規定圧であること。
- 運転席に1名（約75 kg）乗車していること。
- 後部積載品は、スペアタイヤ（またはパンク修理キット）と車載工具のみとすること。

〈作業手順〉

- 壁またはスクリーンに車両を相対させる。
- フォグライトバルブ中心の床面からの高さ〈A〉を測定し、壁またはスクリーンにマーキングする。
- フォグライトを点灯する。
- 壁またはスクリーンまでの距離に応じて、〈A〉から明暗境界線（カットオフライン）〈B〉の距離を測定する。

アドバイス

- フォグライトは点灯すると高温になるため、アウトレンズ全面を長時間覆わないでください。

- 規定値以外の場合は、アジャストポイントで光軸を調整する。

アドバイス

- 指示された高さより下側を照らすように調整してください。

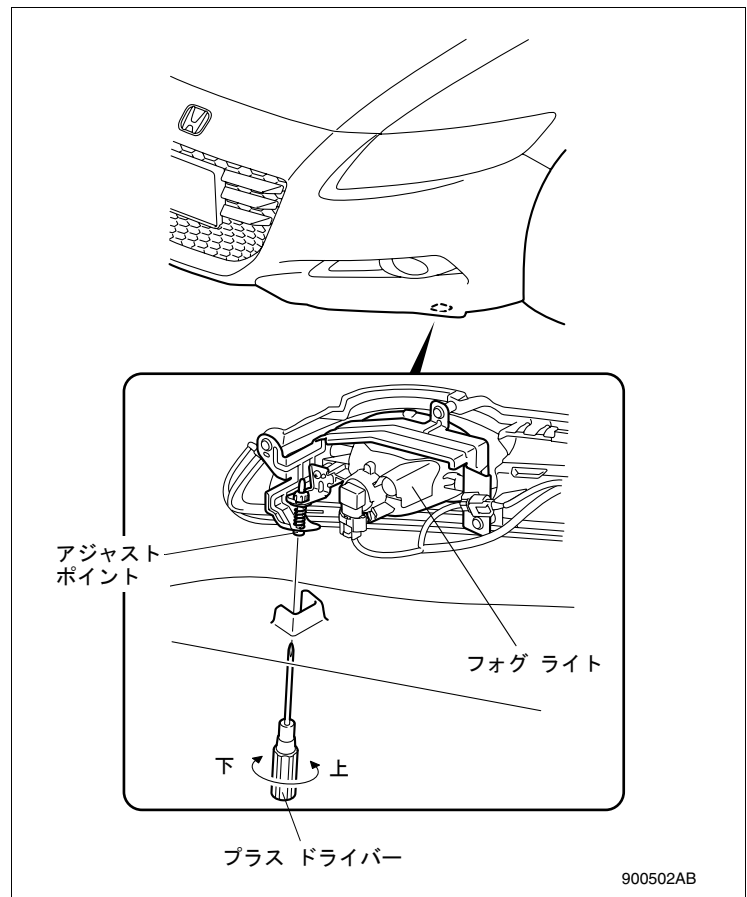
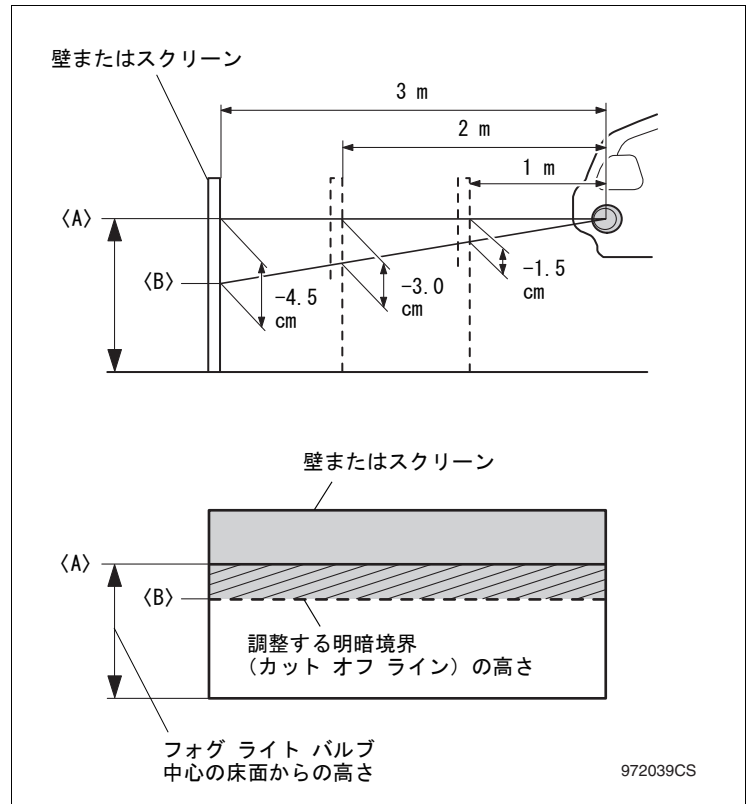

バルブの交換

1. クリップ 2ヶ所を外してフロント インナーフェンダーをめくる。

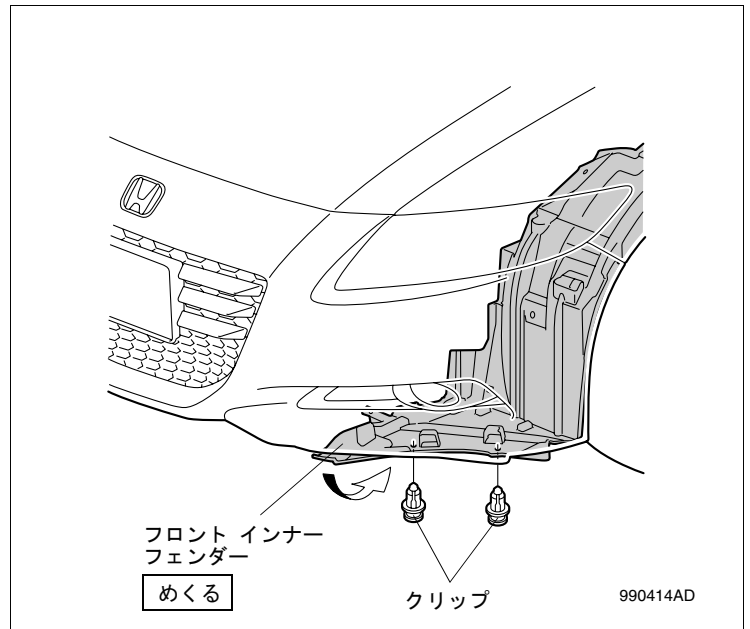

2. カプラーの接続を外してバルブを取り外す。

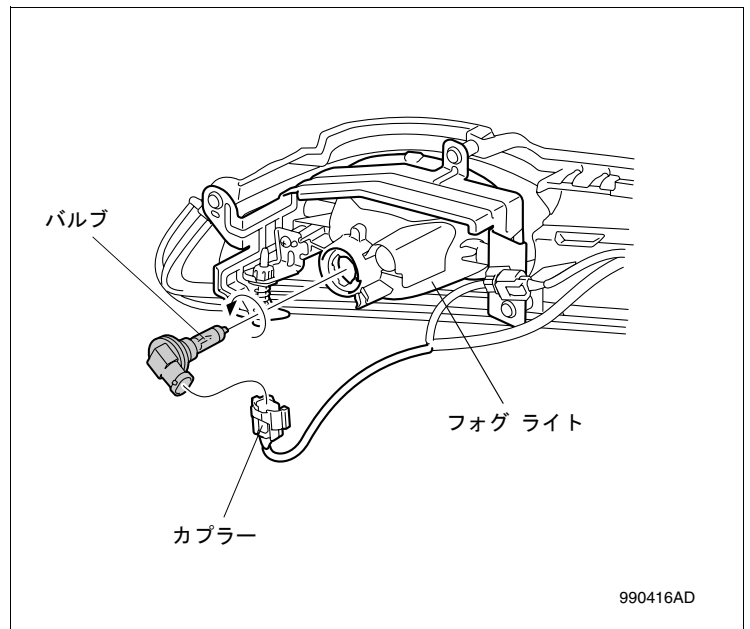

3. 新しいバルブを右へ止まるまで回してフォグライトに取り付ける。

アドバイス

- ・必ず指定の純正パーツを使用してください。
定格：12 V - 55 W H11 バルブ
- ・バルブが確実に固定されていることを確認してください。
- ・バルブの電球の表面に素手で触れないようにしてください。使用時電球が、高温になる為、油などが付着すると寿命が短くなります。万一触れた場合は、中性洗剤の薄い水溶液を柔らかい布に染み込ませてよく拭き取ってください。

4. バルブにカプラーを接続する。
5. 取り外した部品を元通りに取り付ける。
6. 交換後、正常に点灯するか確認する。

アドバイス

- ・必要に応じて光軸調整をしてください。

